

BRAUN 1 9 2 1
L O C K E N H A U S

USE YOUR SENSES

CONFERENCE FURNITURE



BLAQ IS THE NEW



BLACK

BLAQ COLLECTION





Klar, geradlinig, funktional, eigenständig – so umschreibt Martin Ballendat den BLAQ chair. Die BLAQ Reihe definiert das Conference Seating neu: mit exquisitem Design, überzeugenden Features und besonders hohem Sitzkomfort. Die für Ballendat charakteristische, im Kontext des Themas Reihen- und Stapelstuhl eher untypische transparente Netzbespannung bietet neben einem hohen Grad an Stabilität sämtliche Vorteile eines atmungsaktiven Materials.

Straight, functional, independent and instantly recognizable. In this manner product designer Martin Ballendat describes the BLAQ chair. The BLAQ series is a completely new interpretation of conference seating: with exquisite design, convincing features and extraordinary seating comfort. The transparent mesh cover is rather atypical within the context of row seating and offers a high degree of stability in addition to the benefits of a breathable material.

BLAQ CHAIR



1



2



3



-
- 1 Durchgehende Sitz- und Rückenfläche ohne Armlehne
continuous seat and back without armrest
 - 2 Durchgehende Sitz- und Rückenfläche mit Armlehne
continuous seat and back with armrest
 - 3 Geteilte Sitz- und Rückenfläche ohne Armlehne
divided seat and back without armrest
 - 4 Geteilte Sitz- und Rückenfläche mit Armlehne
divided seat and back with armrest

SITZFLÄCHE . SEAT

Das innovative Netzgewebe passt sich der Körperform perfekt an und ist atmungsaktiv. The innovative mesh fabric adapts perfectly to the body shape and offers outstanding breathability.

BLAQ CHAIR

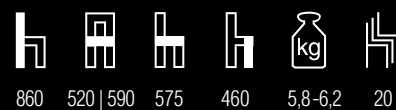

4

Gestell

Rundstahlrohr 20 x 2 mm | verchromt

Sitzfläche

Spannbügel bespannt mit Netz
atmungsaktiv | 100 % rückfedernd

Stapelführungsschiene

Polyamid, schwarz
mit 30 % Glasfaseranteil (PA6 GF30)

Spannbügel

Aluminium poliert | verchromt

Optionen

Reihenverbindung in drei Varianten
Platznummerierung | Blende | Schreibtابلar

Zertifizierung

GS - Geprüfte Sicherheit

frame

round steel tube 20 x 2 mm | chrome-plated

seat

clamp covered with mesh fabric
breathable | 100 % resilient

stacking rail

polyamide, black
with 30 % glass fibers (PA6 GF30)

clamp

aluminum
polished | chrome-plated

options

three ganging devices
seat number | screen | writing tablet

certification

GS – tested safety



BLAQ CHAIR

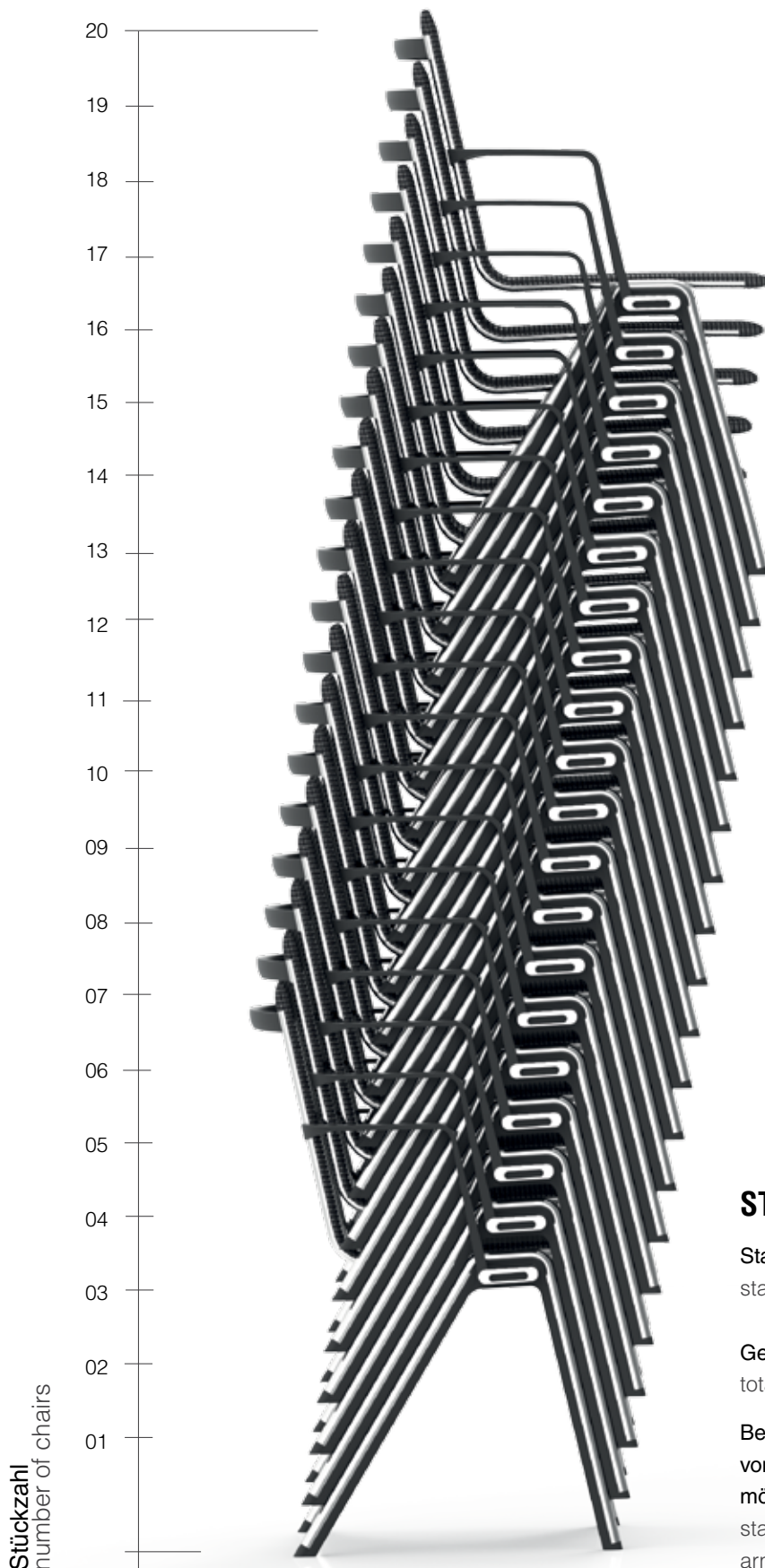

STAPELUNG . STACKING

Stapelabstand: 74 mm
stacking distance: 74 mm

Gesamt-Stapelhöhe 20 Stück: 2.262 mm
total stacking height 20 chairs: 2,262 mm

Beim BLAQ chair ist kombiniertes Stapeln von Stühlen mit und ohne Armlehne möglich. BLAQ chair offers combined stacking of models with and without armrest.

FARBE BEKENNEN

SHOW YOUR COLORS



1

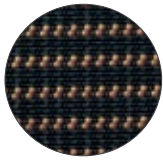

2

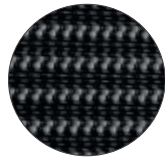

3

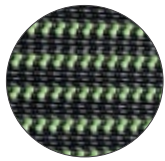

4

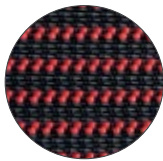

5

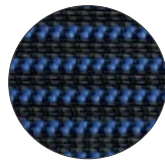

6

Für die Netzbespannung stehen diese Farben zur Auswahl:

For the mesh cover the following color options are available for selection:

- 1 Basaltschwarz · anthracite
- 2 Karamell · brown
- 3 Lichtgrau · gray
- 4 Tropengrün · green
- 5 Rubinrot · red
- 6 Tintenblau · blue

Weitere Farben ab einer Abnahmemenge von 500 Stück auf Anfrage möglich.

From a purchase quantity of 500 pieces, further colors are available upon request.

Optional kann das Netzgewebe mit einer Brandschutzausrüstung gemäß DIN 4102 B1 ausgestattet werden.

Standardmäßig bieten wir das Netz mit einer Brandschutzausrüstung nach EN 1021 1 und 2 an.

As an option, the mesh fabric can be equipped with an effective fire protection in accordance with DIN 4102 B1.

As standard, we offer the mesh fabric equipped with fire protection in accordance with EN 1021 1 and 2.

AUF NETZ UND SICHERHEIT SETZEN

OPT FOR MESH AND SECURITY

atmungsaktives Netzgewebe
breathable mesh fabric

elastisch und rückfedernd
flexible and resilient

formbeständig
shape retaining

leicht
lightweight

robust und strapazierfähig
robust and durable

scheuerfest | 100.000 Scheuertouren
abrasion-resistant | 100.000 cycles

farbecht
color-proof

schnell trocknend
quick-drying

pflegeleicht
easy-care

lichtecht | Faktor 4,5
lightfast | factor 4,5

schwer entflammbar
flame retardant

optional mit Brandschutzausrüstung
gemäß DIN 4102 B1
fire protection in accordance with
DIN 4102 B1 as option



STARK & SICHER

STRONG & SAFE

Trotz seines außerordentlich filigranen Erscheinungsbildes und seiner Leichtigkeit ist der BLAQ chair besonders stabil. Nicht umsonst wurde Wert auf die Verarbeitung hochwertiger Materialien gelegt: extrem belastbares Netzgewebe, verchromter Stahl, robustes Polyamid mit einem hohen Glasfaseranteil von 30 Prozent sowie Aluminium, der wichtigste Werkstoff für leichte Konstruktionen mit hoher Stabilität.

Despite its delicate appearance and its lightness, BLAQ chair is extraordinary stable. Premium materials such as extremely resilient mesh, chrome-plated steel, high-strength polyamide with a 30 per cent glass fiber content as well as aluminum, the most important material for lightweight constructions, provide extreme stability.



Dank des modularen Aufbaus der Armlehne lassen sich Stühle und Sessel auch in Kombination aneinanderfügen. Ob mit oder ohne Armlehne, die Reihenverbindung bleibt gleich. Somit ist keine Auszieh-Reihenverbindung notwendig.

Chairs and armchairs can be connected thanks to the modular construction. Whether with or without an armrest, the ganging device remains the same. No extractable ganging device is necessary.



Egal, ob Sie zwei identische Stühle, einen Stuhl ohne Armlehne mit einem Modell mit Armlehne oder auch zwei Armlehnstühle miteinander verketteten möchten – all diese Kombinationen sind möglich. Whether you intend to link two identical chairs, one chair with and one chair without an armrest or two models with armrests – any scenario is possible.



ARMLEHNEN . ARMRESTS

Bruchbeständige Armlehnen aus robustem Kunststoff mit 30 Prozent Glasfaser halten selbst härtesten Beanspruchungen stand.

Fracture-resistant armrests made of robust plastic with a 30 per cent glass fiber content withstand even the toughest conditions.



GRIFFBÜGEL . HANDLE

Der widerstandsfähige Griffbügel aus glasfaserverstärktem Polyamid sichert die Spannung des Netzstoffes.

The robust handle made of glass fiber reinforced polyamide secures the tension of the mesh.



REIHENVERBINDUNG . GANGING DEVICE

Einfach im Handling und dank optionaler Paniksicherung nach DIN 14703 genormter mechanischer Verbindung auch für Versammlungsstätten geeignet.

Easy to handle and perfectly apt for venue locations due to optional anti-panic ganging device in accordance with the DIN 14703 standard.

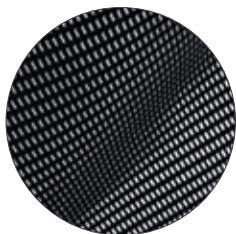

SITZFLÄCHE . SEAT

Der formbeständige Netzstoff ist vandalensicher: Selbst mutwillig mit Messern herbeigeführte Schnitte können nicht weiter aufreißen.

The durable mesh fabric is vandal-proof. Even cuts, which are intentionally made with a knife, cannot rip open.

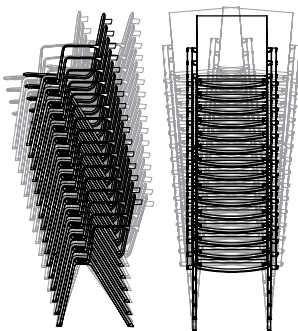

10° 12 Stühle nach
DIN 16139

STAPELFÜHRUNGSSCHIENE . STACKING RAIL

Die elegante Stapelführungsschiene ermöglicht das formschlüssige, leise und materialschonende Senkrecht-Stapeln und erfüllt die DIN Norm 16139, nach der ein Stuhlstapel bis zu einer Neigung von 10° in jede Richtung kippbar sein muss – ohne den Halt zu verlieren (bis zu 12 Stühle).

The elegant stacking rail enables vertical stacking in a form-fitting, extremely silent and material-friendly way. At the same time it complies with the DIN 16139 standard, according to which a stack of chairs needs to perform a tilting movement in any direction up to an angle of 10° without losing grip (up to 12 chairs).

BLAQ CONFERENCE CHAIR



1



2



3

CONFERENCE CHAIR . CONFERENCE CHAIR

Eine perfekte Bereicherung jedes zeitgemäßen Konferenz- oder Seminarbereichs ist das Design des BLAQ Conference Chair. Hochwertiges Netzgewebe im Dialog mit einem edlen, polierten 4-Stern-Fußkreuz punktet mit Funktionalität, Komfort und ästhetischer Gestaltung.

The design of the BLAQ Conference Chair is a perfect addition to any contemporary conference or seminar area. High-quality mesh fabric in connection with an elegant, polished 4-arm base offers functionality, comfort and aesthetic design.

BLAQ CONFERENCE CHAIR



4

-
- 1 Durchgehende Sitz- und Rückenfläche
continuous seat and back
 - 2 Durchgehende Sitz- und Rückenfläche mit Armlehne
continuous seat and back with armrest
 - 3 Geteilte Sitz- und Rückenfläche ohne Armlehne
divided seat and back without armrest
 - 4 Geteilte Sitz- und Rückenfläche mit Armlehne
divided seat and back with armrest

ARMLEHNE . ARM REST



Stahl
steel



Softgripschlauch
soft grip



Massivholz
wood

Gestell

4-strahliges Fußkreuz
Aluminiumdruckguss poliert,
Schalenaufnahme Stahl
schwarz pulverbeschichtet

Sitzfläche

Spannbügel mit Netz bespannt,
100 % atmungsaktiv

Mechanik

Selbstzentrierende Sitz-Drehfeder,
Federbereich ca. 20 mm

Spannbügel

Aluminium poliert | verchromt

Griffbügel

Polyamid, schwarz mit 30 % Glasfaseranteil

frame

4-star base, die-cast aluminum, polished,
shell fixation made of
black powder-coated steel

seat

clamp covered with mesh fabric
100 % breathable

mechanics

integrated auto-return function
spring range approx. 20 mm

clamp

aluminum
polished | chrome-plated

handle

black polyamide with 30 % glass fibres

BLAQ OFFICE CHAIR



1



2



3

OFFICE CHAIR . OFFICE CHAIR

Mit seinem atmungsaktiven, belastbaren Netzgewebe, das sich jeder Körperbewegung anpasst, macht der höhenverstellbaren BLAQ Office Chair den langen Büroalltag ergonomisch angenehm. Das polierte, 5-strahlige Fußkreuz mit Rollen verleiht dem puristischen Drehsessel darüber hinaus sein exklusives Erscheinungsbild.

With its breathable, durable mesh fabric that adjusts itself to any body movement, the height-adjustable BLAQ Office Chair makes a long office day ergonomically pleasant. The polished, 5-arm pedestal with castors also accentuates the swivel chair's exclusive, purist appearance.

BLAQ OFFICE CHAIR



805-930 540|585 580 xx 8,7-10,5 0



4

- 1 Durchgehende Sitz- und Rückenfläche 5-Sternfuß mit Rollen . continuous seat and back | 5-star base with castors
- 2 Durchgehende Sitz- und Rückenfläche mit Armlehne continuous seat and back with armrest
- 3 Geteilte Sitz- und Rückenfläche ohne Armlehne divided seat and back without armrest
- 4 Geteilte Sitz- und Rückenfläche mit Armlehne divided seat and back with armrest

ARMLEHNE . ARM REST



Stahl
steel



Softgripschlauch
soft grip



Massivholz
wood

Gestell

5-strahliges Fußkreuz mit Rollen
Aluminiumdruckguss poliert,
Schalenaufnahme Stahl
schwarz pulverbeschichtet

Sitzfläche

Spannbügel mit Netz bespannt,
100 % atmungsaktiv

Mechanik

115 mm höhenverstellbare Drehfeder,
Federbereich ca. 20 mm

Spannbügel

Aluminium poliert | verchromt

Griffbügel

Polyamid, schwarz mit 30 % Glasfaseranteil

frame

5-star base with castors,
die-cast aluminum, polished,
shell fixation made of
black powder-coated steel

seat

clamp covered with mesh fabric
100 % breathable

mechanics

115 mm height-adjustable torsion spring,
spring range ca. 20 mm

clamp

aluminum
polished | chrome-plated

handle

black polyamide with 30 % glass fibres

BLAQ LOUNGE



1

BLAQ LOUNGE . BLAQ LOUNGE

BLAQ lounge ist ein zeitgemäßer Drehsessel, dessen hohe Rückenlehne herausragenden Sitzkomfort bietet. Ein weiteres charakteristisches Merkmal ist die bequeme, wellenförmige Polsterung. Das polierte Sternfuß-Fußgestell perfektioniert die Gestaltung des Lounge-Sessels im Zusammenspiel mit dem matten Charakter der zahlreichen Polstervarianten. Ein integrierter Rückholmechanismus hinterlässt die Schale stets optimal positioniert.

BLAQ lounge has been developed as a contemporary swivel chair with a high backrest that provides outstanding seating comfort. Another characteristic feature is the comfortable, wave-shaped upholstery. A high polished star-base frame perfects the design language of the lounge chair by interacting with the matte character of numerous upholstery options. An integrated return motion mechanism leaves the seat permanently in an ideal position.

BLAQ LOUNGE

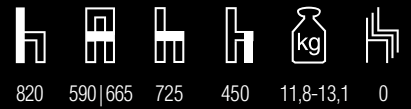

2

Gestell

Aluminiumdruckguss, poliert
Schalenaufnahme schwarz
gepulvert RAL 9005 Feinstruktur
mit integrierter Autoreturn-Funktion

Polsterung

Sitz: 30 mm
Rücken: 20 mm

Armlehne

Aluminiumdruckguss, poliert

frame

die-cast aluminum, polished
shell fixation black
powder-coated RAL 9005 microstructure
integrated auto-return function

upholstery

seat: 30 mm
back: 20 mm

armrest

die-cast aluminum, polished

1 BLAQ lounge mit Armlehne · BLAQ lounge with
armrest

1 BLAQ lounge ohne Armlehne · BLAQ lounge without
armrest

BLAQ table



BLAQ TABLE . BLAQ TABLE

Als perfekte Kollektionsergänzung präsentiert sich der BLAQ table, da er dieselbe puristische, reduzierte Formensprache spricht. Sein rundes, pulverbeschichtetes Säulengestell geht elegant in eine solide, polierte 4-Stern-Basis über, die auf Wunsch optional in zwei verschiedenen RAL-Tönen pulverbeschichtet werden kann. Für die runde bzw. quadratische Tischplatte stehen eine mit Schichtstoff belegte, 19 mm starke Spanplatte oder eine nur 10 mm dünne Vollkernplatte zur Auswahl, jeweils in verschiedenen Farben und Dekoren.

BLAQ table is the perfect addition to the BLAQ collection, as it speaks the similar reduced design language. Its round-shaped, powder-coated frame merges elegantly into the solid four-star base, which can be optionally powder-coated in two RAL colors. For the round or square table top you may choose between 19 mm strong, laminated chipboard or a 10 mm thin solid core panel, each of which is available in numerous colors and decors upon request.



- 1 Tischplatte rund . round table top
2 Tischplatte eckig . rectangular table top

KANTEN . EDGES

Kantenprofile 30 | 32 | 43
edge profiles 30 | 32 | 43

Ein Aufriss des Kantenaufbaus befindet sich auf Seite 293.
A layout of the edge configuration is presented on page 293.

GRÖSSEN . SIZES



quadratisch
square

800 mm x 800 mm



rund
round

Ø 900 mm

BLAQ TABLE

Tischhöhe
730 - 740 mm

Gestell
4-strahliges Fußkreuz
Aluminiumdruckguss poliert
Säule und Plattenaufnahme schwarz
gepulvert RAL 9005 Feinstruktur

Tischplatte
quadratisch oder rund
HPL gemäß Hauskollektion

Preis
ab EUR 420,-

table height
730 - 740 mm

frame
4-star base, die-cast aluminum, polished
table top fixation
powder-coated RAL 9005 microstructure

table top
square or round
HPL according to house collection

price
from EUR 420,-



—
DER STYLISCHE AN

STYLISH WITH A TALENT TO



LLROUNDER

TO ADAPT



ELESS 428



ELESS 428 . ELESS 428

Egal, ob im Office oder im heimischen Esszimmer, mit seiner originellen Formensprache und individuellen Farbgestaltungsmöglichkeiten in Bezug auf Gestell- und Polster passt ELESS 428 in jedes Objekt mit modernem Anspruch.

Whether in your office interior or dining room at home, with its unique design language and individual color options in terms of frame and upholstery, ELESS 428 fits into any space.

ELESS 428

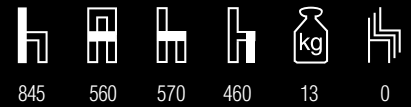

Gestell

4-strahliges Fußkreuz aus Aluminiumdruckguss, poliert

Säule mit integrierter Autoreturn-Funktion

Sitzaufnahme aus Stahl, schwarz pulverbeschichtet RAL 9005 Feinstruktur

Schale

Vollgepolsterte Sperrholzschale

Polsterung

Sitz: 20 mm

Rücken: 10 mm (Vollpolster)

Armlehne

428 Sperrholz, Vollpolster beidseitig 10 mm Schaum

frame

4-star base, die-cast aluminum, polished, shell fixation made of black powder-coated steel

shell

fully upholstered plywood shell

upholstery

seat: 20 mm

back: 10 mm (fully upholstered)

armrest

428 plywood, fully upholstered 10 mm foam on both sides

FX TABLE





Ein Tisch zum Klappen, aber kein klassischer Klapp-tisch, ist der FX table. Mit seinem einfachen Auf- und Abbau ermöglicht er eine flexible Nutzung von Räumen bei geringem Zeit- und Arbeitsaufwand. Der intuitive Klappmechanismus und die leichtgängigen Lenkrollen garantieren höchsten Bedienkomfort. Dank des formschönen Gestells aus stabilem Stahlrohr und diverser Plattengrößen lässt sich der Staffeltisch an jede Raum- und Einrichtungssituation anpassen.

The flip-top table "FX table" is a folding table, but not in the classical means. With its easy assembly and disassembly, it allows for a flexible use of spaces with only little time and effort. The intuitive folding mechanism as well as the smooth-running castors guarantee a maximum ease of use. The frame made of sturdy steel tube and several panel sizes enable the table's adaptation to many room and furnishing situations.

FX TABLE 215 | 216



reddot award 2019
winner

Variante 216: Tischfußsäule pulverbeschichtet schwarz
Fußausleger verchromt | Tischplatte schwarz mit Kante 043

Model 216: Table column powder-coated in black
Foot stabilizer chrome-polished | Table top in black with edge 043

ZUBEHÖR . OPTIONS

Sichtblende aus robustem Filz
mit Netbox

Screen made of sturdy felt
with netbox

FX TABLE

Tischhöhe

740 – 750 mm

Gestell

Säule: Ovalrohr 60 x 30 x 2 mm
Fußausleger: Rundrohr 30 x 2 mm
215 = Tischfuß einfarbig pulverbeschichtet
216 = Tischfuß zweifarbig, Säule pulverbeschichtet, Fußausleger verchromt

Tischplatte

Spanplatte | Vollkernplatte | Lack | Beize | Furnier | HPL gemäß Hauskollektion
Klappbeschlag verriegelt in zwei Positionen

Tischkante

ABS-Kante | Buche-Umleimer
Lack | Beize gemäß Hauskollektion
schwarze Kante bei Vollkernplatte

Rollen

zwei der vier Rollen sind feststellbar



NETBOX . NETBOX



PB_B41*
kleine Netbox
netbox small



PB_F42*
große Netbox
netbox large

*optional auch für Stecker und Steckdosen nach Schweizer Norm

*Power plugs in compliance with Swiss standards optionally available

GRÖSSEN . SIZES



700 x 1200 | 1400 | 1600 | 1800 | 2000 mm
800 x 1200 | 1400 | 1600 | 1800 | 2000 mm

KANTEN . EDGES

Kantenprofile 232 | 030 | 043
Kantenprofile 232 | 030 | 043

table height

740 – 750 mm

frame

Column: Oval tubing 60 mm x 30 mm x 2 mm
Foot stabilizer: Round tubing 30 mm x 2 mm
Model 215 = table leg, bicolored, column powder-coated, foot stabilizer chrome-polished
Model 216 = table leg, single-colored, powder-coated

table top

chipboard | solid core panel | varnish | stains
HPL according to house collection
folding mechanism locks in two positions

table edges

ABS edge | edge banding made of beech
varnish | stains according to house collection
solid core panel: black edge

castors

two of the four castors are lockable

CQ TABLE





Das Schöne mit dem Nützlichen zu verbinden ist die Mission des Schweizer Produktdesigners Daniel Korb. Mit dem Konferenztisch CQ table ist ihm dies auf beeindruckende Weise gelungen. Pure Eleganz versprüht das zeitlose, minimalistisch gestaltete Gestell aus eloxiertem Aluminium, das auf Wunsch auch pulverbeschichtet werden kann. Diverse Materialien, Formen und Farben bzw. Dekore stehen für die Gestaltung der Tischplatte zur Auswahl.

Connecting beauty with utility – this phrase specifies the mission of Swiss product designer Daniel Korb. The result of this mission is displayed by the contract table CQ table in an impressive way. This furniture item obtains its sophisticated appearance by an elegant, unpretentious frame made of anodized aluminum, which can be optionally powder-coated. Numerous materials, shapes, colors and patterns are available for the customization of the table top surface.

CQ TABLE

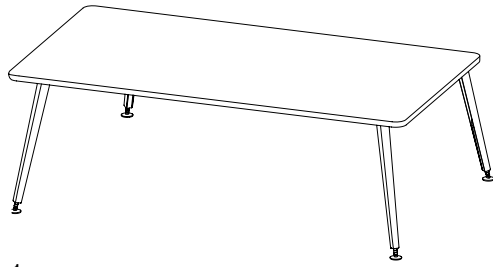

1

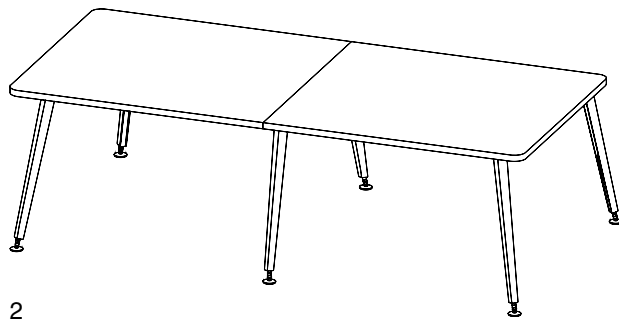

2

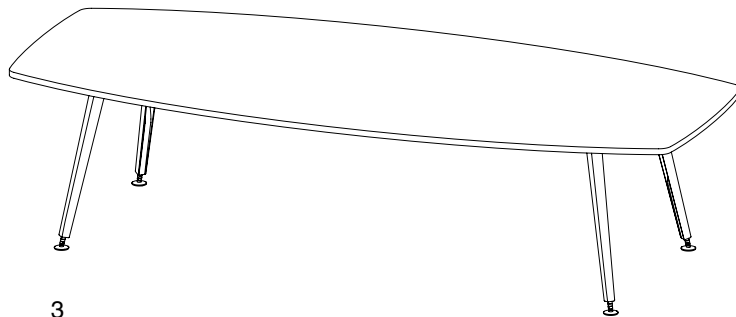

3

1 Rechteckig . rectangular

2 Rechteckig doppelt . rectangular double

3 Bootförmig . boat-shaped

AUSFÜHRUNG . DESIGN

Unterschiedliche Farben, Dekore, Materialien und Veredelungen bieten individuelle Gestaltungsmöglichkeiten.

The choice of different colors, decors, materials and finishings guarantee individual freedom when it comes to design options.

CQ TABLE

Tischhöhe

von ca. 700 - 800 mm verstellbar

Gestell

Tischfüße Aluminium poliert
Tischzarge Aluminium eloxiert

Tischplatte

Spanplatte | Vollkernplatte
Lack | Beize | Holzfurnier | HPL
gemäß Hauskollektion

Tischkante

ABS-Kante | Buche-Umleimer
Lack | Beize gemäß Hauskollektion
Vollkernplatte mit schwarzer Kante

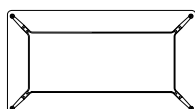
GRÖSSEN . SIZES

1800 x 900 mm
2000 x 1000 mm
2400 x 1000 mm

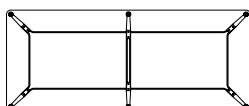

2800 x 1200 mm



2000 x 1000/800 mm
2400 x 1200/900 mm
2800 x 1200/900 mm

table height

height adjustable from 700-800 mm

frame

table legs polished aluminum
table notch anodized aluminum

table top

plywood | solid core panel
varnish | stains | veneer | HPL
according to house collection

table edges

ABS edge | edge banding made of beech
varnish | stains according to house collection
solid core panel: black edge

B R A U N 1 9 2 1
L O C K E N H A U S

WWW.BRAUNLOCKENHAUS.AT

SCHNEEWEISS
interior